



Chopper 5000 H S5

Troca manual da ferramenta

Número de artigo **11205010**

Spindle HF para fresar, esmerilar, furar, gravar a alta velocidade

Mancal

Rolamentos de aço (unidade)	3
Lubrificação com graxa para toda a vida útil	isento de manutenção

Motor

Tecnologia de motores	Acionamento assíncrono de 3 fases (sem escovas nem sensores)
Frequência	500 HZ
Nº de polos do motor (pares)	1
Velocidade nominal	30.000 rpm
Valor de aceleração/frenagem Por segundo	10 000 rpm (outros valores após consulta)

Valores de potência

Por líquido

	Pmáx./5s	S6-60%	S1-100%	
Potência nominal	7,5	6,5	5	[kW]
Binário	2,9	2,4	1,7	[Nm]
Tensão	380	380	380	[V]
Corrente	19	14,5	10,3	[A]

Chopper 5000 H S5

Troca manual da ferramenta
Número de artigo **11205010**

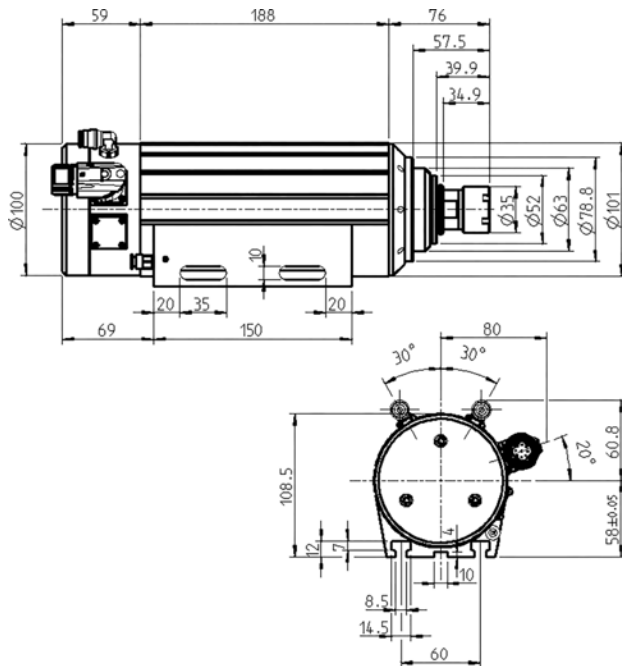

Dimensões



Diagrama de potência

Por líquido

A avaliação do desempenho foi efetuada na instalação de ensaio de motores do explorador.

Características

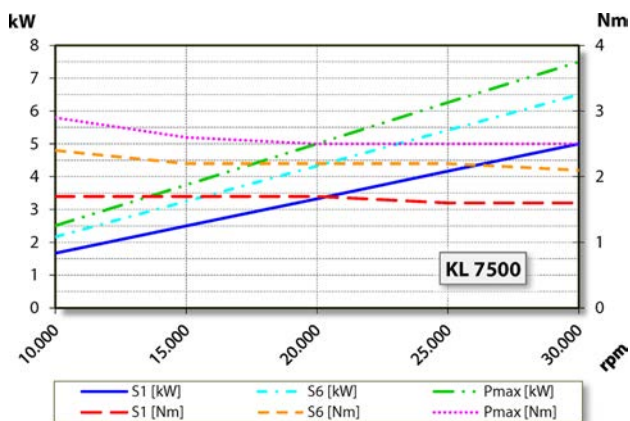
Indicador de r.p.m.	Resistor magnético (TTL) Número de sinais = 6
Proteção do motor	PTC 130 °C Acessório opcional
Caixa	Alumínio
Diâmetro da caixa	100 mm
Ranhuramento em T	DIN 650-8
Suporte do spindle integrado	
Refrigeração	por líquido
Temperatura ambiente de funcionamento	+ 10° C ... + 45° C
Ar de vedação	
Tipo de proteção (ar de vedação ligado)	IP54
Troca de ferramenta	Troca manual da ferramenta
Tipo de pinça de fixação	ER 25 Acessório opcional
Capacidade de fixação até	16 mm (5/8")
Marcha à direita	
Ficha do aparelho	9 polos (SpeedTEC)
Peso	~ 9,4 kg
Deslocamento radial do cone interior	< 2 μ