



## S80-M440.04 S5

### Troca manual da ferramenta

Número de artigo **10504071**

Spindle HF para fresar, esmerilar, furar, gravar a alta velocidade

### Mancal

Rolamentos híbridos (unidade)	3
Lubrificação com graxa para toda a vida útil	isento de manutenção

### Motor

Tecnologia de motores	Acionamento assíncrono de 3 fases (sem escovas nem sensores)
Frequência	1.333 HZ
Nº de polos do motor (pares)	2
Velocidade nominal	40.000 rpm
Valor de aceleração/frenagem Por segundo	10 000 rpm (outros valores após consulta)

### Valores de potência

Por líquido

	Pmáx./5s	S6-60%	S1-100%	
Potência nominal	5,8	3	2,6	[kW]
Binário	1,43	0,82	0,67	[Nm]
Tensão	330	270	260	[V]
Corrente	19	11	10	[A]

**S80-M440.04 S5**

Troca manual da ferramenta  
Número de artigo **10504071**

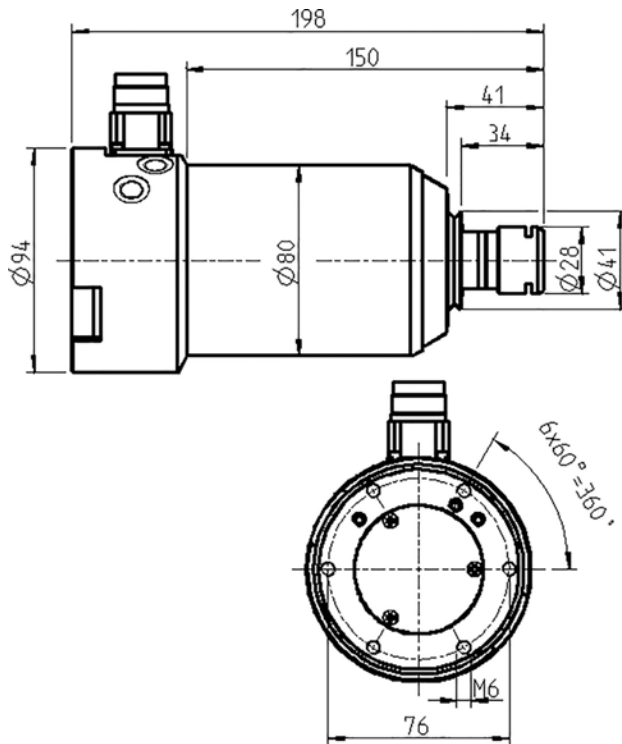

Dimensões



Diagrama de potência

Por líquido

A avaliação do desempenho foi efetuada na instalação de ensaio de motores do explorador.

**Características**

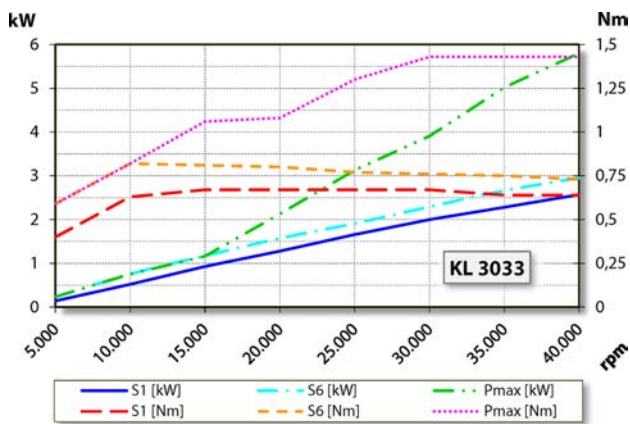
Indicador de r.p.m.	Resistor magnético (TTL) Número de sinais = 6
Proteção do motor	PTC 160 °C
Caixa	Aço inoxidável / Alumínio
Diâmetro da caixa	80 mm
Suporte	Cone adaptador
Refrigeração	por líquido
Temperatura ambiente de funcionamento	+ 10° C ... + 45° C
Ar de vedação	
Tipo de proteção (ar de vedação ligado)	IP54
Troca de ferramenta	Troca manual da ferramenta
Tipo de pinça de fixação	ER 20
Capacidade de fixação até	13 mm (33/64")
Marcha à direita	
Ficha do aparelho	9 polos (SpeedTEC)
Peso (sem cone)	~ 5,5 kg
Deslocamento radial do cone interior	< 1 μ